

**MONITOR AIKO
AIKO MONITOR
MONITEUR AIKO
MONITOR AIKO**

Sch./Ref. 1716/3-/4

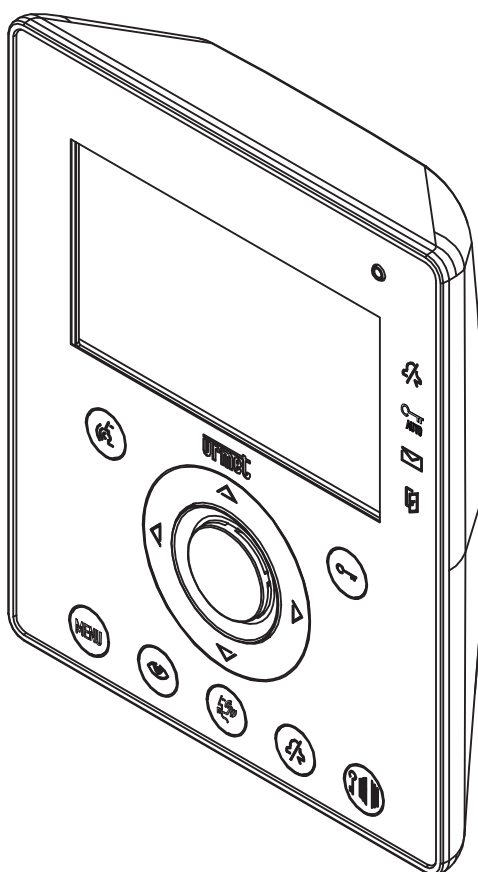

**LIBRETTO UTENTE SISTEMA IPERVOICE
ИНСТРУКЦИЯ ПОЛЬЗОВАТЕЛЯ IPERVOICE
NOTICE D'UTILISATEUR SYSTEME IPERVOICE
MANUAL DEL USUARIO SISTEMA IPERVOICE**

ITALIANO

I videocitofoni Aiko Sch. 1716/3 e /4 sono dedicati all'utilizzo sui sistemi Ipvoice.

DESCRIZIONE DEI COMPONENTI E CARATTERISTICHE

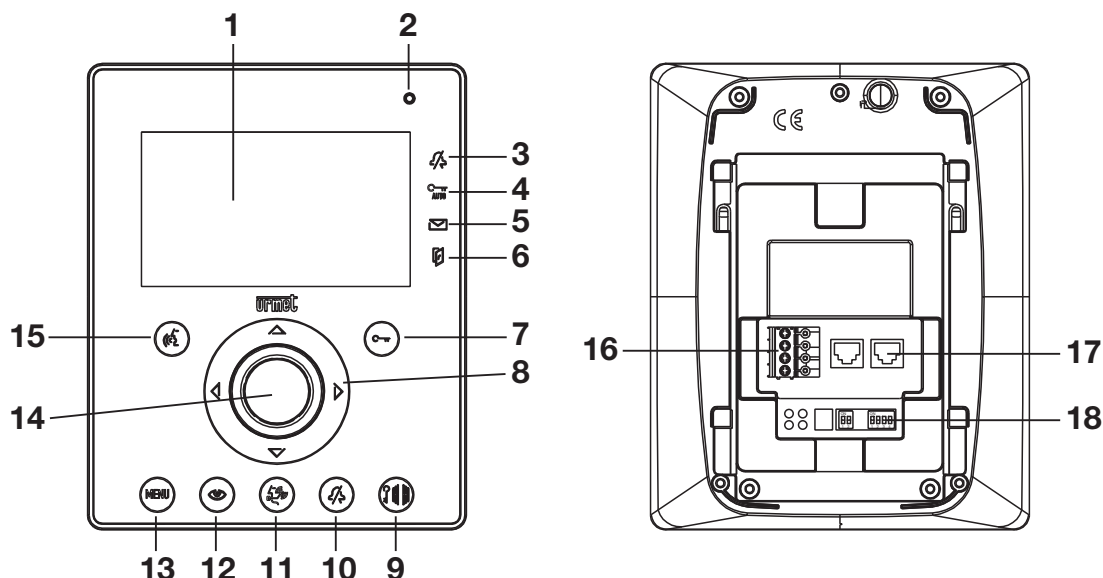

- | | |
|---|--|
| 1 - Display | 10 - Pulsante esclusione soneria (MUTE) |
| 2 - Microfono | 11 - Pulsante di chiamata a centralino |
| 3 - Indicazione mute chiamata inserito (led verde) | 12 - Pulsante di autoinserzione |
| 4 - Indicazione apriporta automatico attivo (led verde) | 13 - Pulsante di Menu |
| 5 - Indicazione messaggi presenti (led verde) | 14 - Altoparlante |
| 6 - Indicazione porta aperta o segnalazione di assenza inserita (led rosso) | 15 - Pulsante attivazione/disattivazione fonìa - Pulsante contestuale X |
| 7 - Pulsante apriporta - Pulsante contestuale OK | 16 - Morsetti per il collegamento suoneria supplementare e pulsante panico |
| 8 - Pulsanti di navigazione | 17 - Connettori RJ per il collegamento al sistema |
| 9 - Pulsante apriporta passo carraio | 18 - Dip switch di configurazione (vedere manuale di sistema) |

 Il videocitofono Aiko è dotato di dispositivo per audiolesi integrato.

PRESTAZIONI

RICEZIONE DELLE CHIAMATE E FUNZIONE 'PALLEGGIAMENTO VIDEO'

Alla ricezione di una chiamata, il posto interno dell'utente squilla con la melodia impostata a seconda della provenienza:

- Da posto esterno principale
- Da posto esterno secondario
- Intercomunicante
- Al piano
- Da centralino

Alla ricezione della chiamata videocitofonica o citofonica, è sempre possibile pilotare l'elettroserratura del posto esterno anche senza entrare in conversazione.

Se nell'appartamento ci sono più posti interni in parallelo, gli interni squillano in sequenza. L'interno 0 dell'utente pilota anche l'accensione del videocitofono se la chiamata proviene da una postazione di chiamata videocitofonica. In tal caso, durante tutto il tempo di attesa sgancio, gli altri interni possono accendere il loro videocitofono tramite la pressione del pulsante di autoinserzione  (funzione 'palleggiamento video') fino alla risposta da uno dei videocitofoni dell'utente chiamato.

Dopo l'attivazione della fonia l'immagine della telecamera principale sarà presente sul solo posto interno che ha risposto.

È quindi normale che l'immagine della telecamera sia presente su un solo posto interno per volta.

RISPOSTA ALLA CHIAMATA

Premendo il tasto , si entra in comunicazione con il chiamante (il tasto appena premuto inizia a lampeggiare). Premendo nuovamente il tasto la comunicazione viene chiusa ed il display si spegne.

ATTIVAZIONE FONIA CON PRESSIONE DEL TASTO (PUSH TO TALK)

Se la comunicazione tra la postazione di chiamata e il videocitofono risulta disturbata è possibile attivare i due canali di fonia (verso l'interno e verso l'esterno) singolarmente.

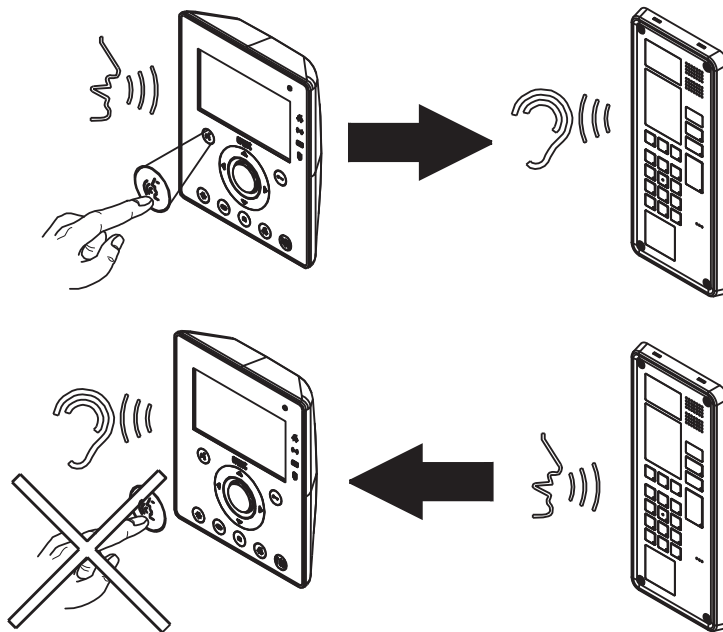

Dopo aver ricevuto una chiamata se viene mantenuto premuto il tasto  si attiva il canale audio verso l'esterno e si può parlare al chiamante.

Per ascoltare occorre rilasciare il tasto .





Per terminare la conversazione premere brevemente il tasto .

APRIPORTA E SEGNALAZIONE PORTA APERTA

In qualunque momento (in funzione della tipologia di programmazione dell'apriporta: libero o sotto segreto) è possibile aprire il cancello pedonale o il cancello carraio premendo rispettivamente i pulsanti  e .

Se i moduli di chiamata sono dotati di sensore porta aperta (e non è attivo il servizio di assenza), sul led  è possibile monitorare l'effettiva apertura della porta: il led è acceso fisso.

MUTE ALTOPARLANTE SUONERIA

Questa funzione permette di escludere la suoneria di chiamata. Per attivare questa funzione premere il tasto . Quando questa è attivata il led MUTE  si accende ed alla ricezione della chiamata il dispositivo non suonerà.

SUONERIA SUPPLEMENTARE

Il videocitofono è dotato di una coppia di morsetti (S+, S-) per il collegamento di una suoneria supplementare o di un relè. Tale suoneria viene pilotata contemporaneamente alla generazione di qualsiasi squillo di chiamata.

IMPOSTAZIONI AUDIO VIDEO IN CHIAMATA

A chiamata ricevuta o in comunicazione, è possibile effettuare alcune regolazioni audio video: premendo il tasto **MENU**, si presenta la seguente schermata

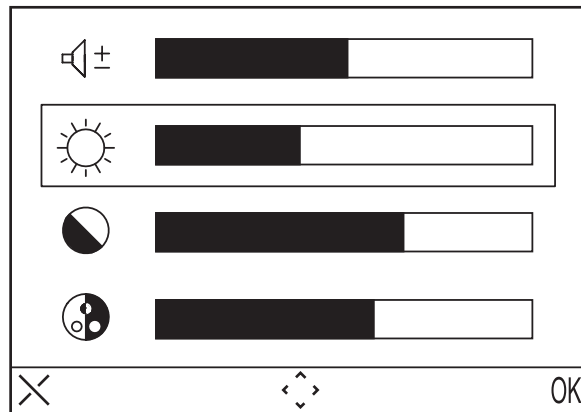

Questo menu si sovrapporrà all'immagine proveniente dal posto esterno

- Selezionare (Volume altoparlante), (Luminosità), (Contrasto), (Colore) utilizzando i tasti direzionali Su/Giù.
- Selezionare il valore desiderato utilizzando i tasti direzionali Destra/Sinistra.
- Premere (OK) per confermare; premere (X) per cancellare o premere MENU per uscire dai settaggi.

CHIAMATA AL PIANO

In caso di ricezione di chiamata al piano, il videocitofono emette uno squillo di chiamata con la melodia selezionata dall'utente; il display non si accende. Se l'utente ha più posti interni in parallelo, connettere tale pulsante su un solo posto interno. Gli interni squilleranno in sequenza.

AUTOINSERZIONE

Il servizio di autoinserzione consiste nel vedere sul display l'immagine ripresa dalle telecamere presenti nell'impianto. Quando il sistema è in standby premere il tasto ed attendere che sul videocitofono compaia l'immagine; ripremere il tasto per passare alle eventuali telecamere successive. Verranno visualizzate le telecamere presenti nell'impianto a seconda delle programmazioni effettuate sul front-end. Attivando la fonia con il tasto si può ascoltare l'audio proveniente dalla postazione di chiamata al momento selezionata; ad una seconda pressione del tasto si attiva la comunicazione audio bidirezionale (si può ascoltare e parlare con le persone presenti alla postazione di chiamata); alla terza pressione del tasto si termina l'autoinserzione. Non è possibile effettuare l'autoinserzione se la colonna è già impegnata in una conversazione. Se quando viene inviata la richiesta di autoinserzione la colonna è già impegnata in un'altra conversazione verrà generato dal videocitofono un tono di dissuasione.

CHIAMATA A CENTRALINO

Questa funzione permette di entrare in comunicazione con il centralino di portineria: premere il tasto per inviare la chiamata al centralino.

Per i dettagli di programmazione si veda il manuale di sistema.

La chiamata al centralino è solo AUDIO

CHIAMATA INTERCOMUNICANTE

Chiamata intercomunicante utilizzando la rubrica

Il dispositivo consente di effettuare fino a 32 chiamate intercomunicanti.

Ci sono due tipi di chiamata intercomunicante: chiamata intercomunicante all'interno dello stesso appartamento e chiamata intercomunicante all'esterno dell'appartamento (il dispositivo chiamato deve









essere nella stessa colonna). Per effettuare una chiamata dalla rubrica:

- Premere il tasto **MENU** per accedere al menu.
- Selezionare l'icona  e premere OK.
- Selezionare l'utente che si desidera chiamare mediante i tasti direzionali e premere OK
- Quando la chiamata viene inoltrata il monitor si spegne.

 *Se il sistema è occupato non è possibile accedere al menù.*

Chiamata intercomunicante utilizzando i tasti di scelta rapida

E' possibile chiamare i primi 8 utenti della rubrica videocitfonica utilizzando i tasti di scelta rapida, in particolare i primi 8 utenti sono associati ai tasti come segue:

- | | |
|--|--|
| Utente 1 -  | Utente 5 -  |
| Utente 2 -  | Utente 6 -  |
| Utente 3 -  | Utente 7 -  |
| Utente 4 -  | Utente 8 -  |

Per effettuare una chiamata intercomunicante utilizzando i tasti di scelta rapida premere il tasto di fonia  seguito da uno dei tasti. Premere nuovamente il tasto di fonia per chiudere la conversazione. Se il sistema è impegnato viene generato dal videocitfono un tono di dissuasione.

 *La chiamata intercomunicante è solo AUDIO*

FUNZIONAMENTO CON PROTESI ACUSTICA

Il videocitfono è dotato di un dispositivo che consente alle persone audiolese, dotate di apposito auricolare, di poter sentire chi sta parlando dalla postazione di chiamata o da altri videocitfoni in caso di chiamate intercomunicanti. Il dispositivo è in grado di interfacciarsi con apparecchi acustici per audiolesi con funzione "T" posti ad una distanza di circa 20 cm.

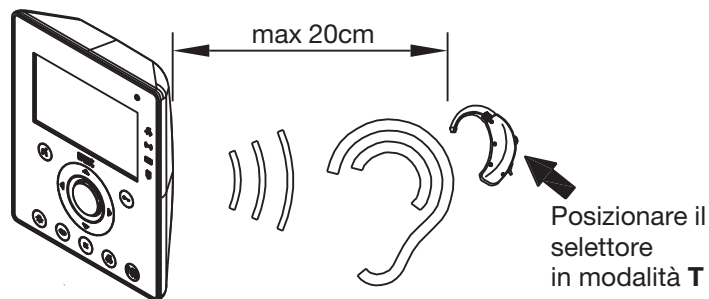

MENU

Per accedere al menu generale del videocitfono premere il tasto **MENU**. Appare la seguente schermata:

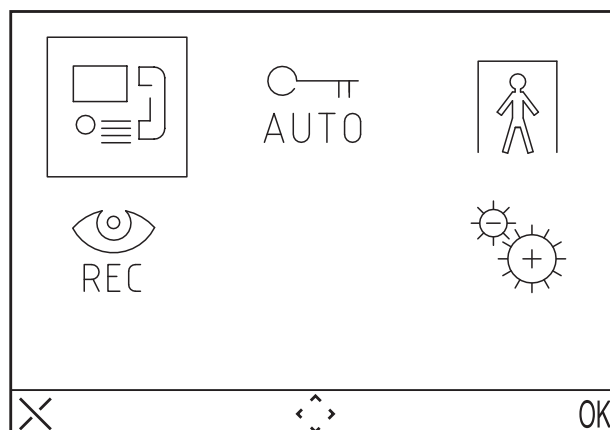

In ogni momento è possibile tornare in standby tenendo premuto il tasto X per almeno 3 secondi.

 Se la colonna è impegnata in una conversazione il dispositivo non si accenderà e verrà generato dal dispositivo un tono di dissuasione.

MENU CHIAMATA

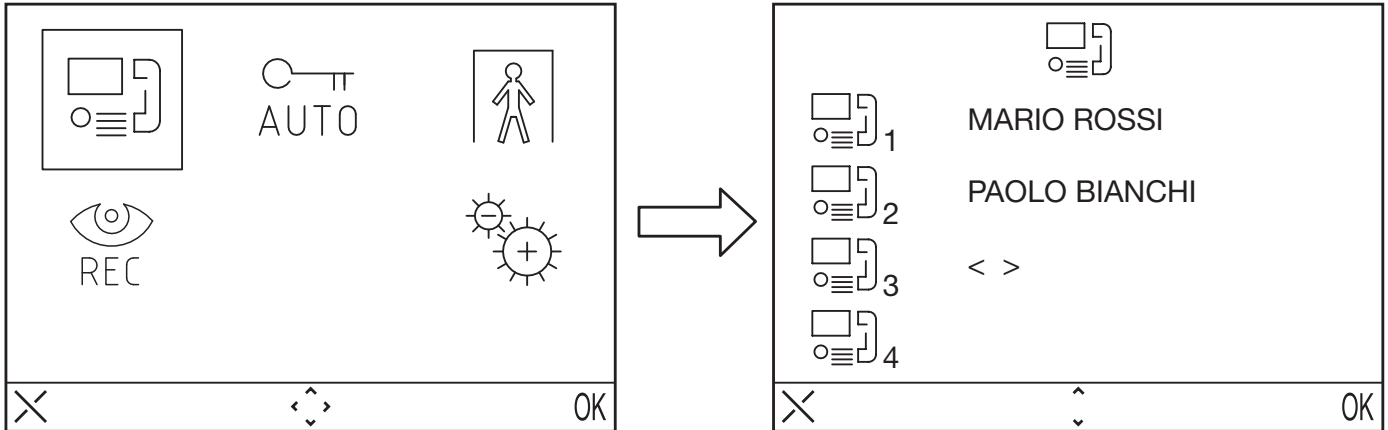

Attraverso questo menu è possibile chiamare un contatto precedentemente salvato nella rubrica.

- Premere il tasto **MENU** per accedere al menu.
- Selezionare l'icona  e premere OK.
- Selezionare l'utente che si desidera chiamare mediante i tasti direzionali e premere OK
- Quando la chiamata viene inoltrata il monitor si spegne.





APRIPORTA AUTOMATICO

Il servizio di apriporta automatico consente di aprire direttamente la porta a seguito della ricezione di una chiamata, per attivare tale funzione:

- Premere il tasto **MENU** per accedere al menu.
- Selezionare l'icona  e premere OK. A funzione attiva il led  si accende.

SEGNALAZIONE ASSENZA

Il servizio di segnalazione assenza consente di informare il sistema sull'assenza di persone all'interno dell'appartamento. Si può attivare tale funzione dal videocitofono con INT = 0.



- Premere il tasto **MENU** per accedere al menu.
- Selezionare l'icona  e premere OK. A funzione attiva il led  lampeggia lentamente.

SEGRETERIA VIDEOCITOFONICA

In caso di presenza di video messaggi registrati, il led  lampeggia lentamente. Per accedere ai messaggi:

- Premere il tasto **MENU** per accedere al menu.
- Selezionare l'icona  e premere OK.

 Il videocitofono mostrerà il menu della segreteria solamente se il sistema non è in stato di occupato.

- Premere il tasto  per riprodurre i messaggi presenti in segreteria.
- Premere il tasto  per passare al messaggio successivo.
- Mantenere premuto il tasto  per cancellare il messaggio.

 Il dispositivo è in grado di memorizzare fino a 11 messaggi di 10 secondi ciascuno.

Le funzioni di visualizzazione e di cancellazione dei messaggi sono disponibili per circa 60 secondi, dopo

questo tempo il videocitofono si spegnerà. Se si desidera spegnere il videocitofono prima dello scadere dei 60 secondi si deve premere il tasto .

IMPOSTAZIONI

Per accedere al menu delle impostazioni premere il tasto **MENU** e selezionare l'icona .

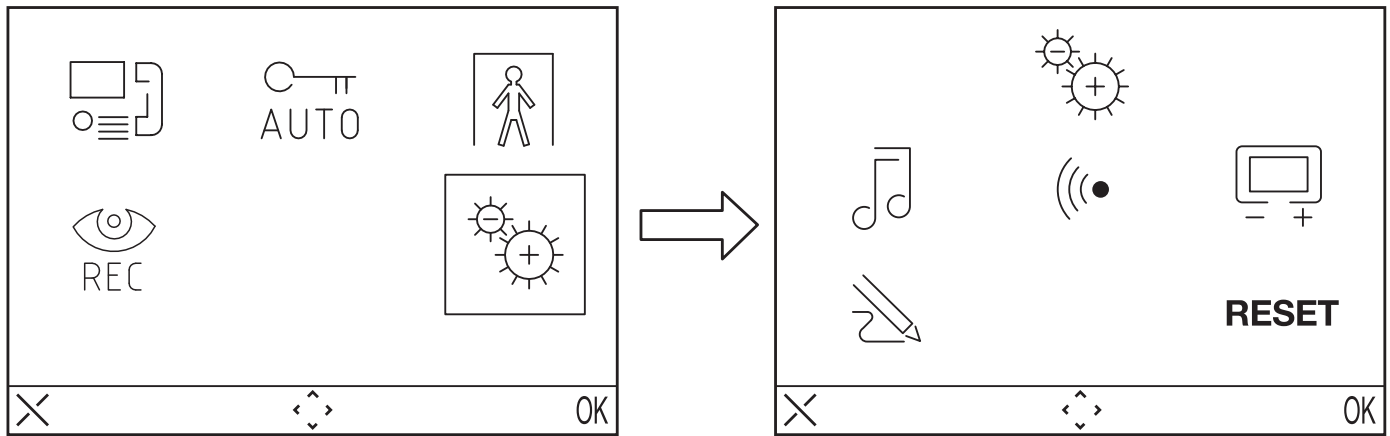



 Se il sistema è occupato non è possibile accedere al menu.

RUBRICA VIDEOCITOFONICA





Nella rubrica videocitofonica è possibile inserire fino a 32 chiamate (chiamate a utenti e chiamate speciali).

Aggiungere un record alla rubrica

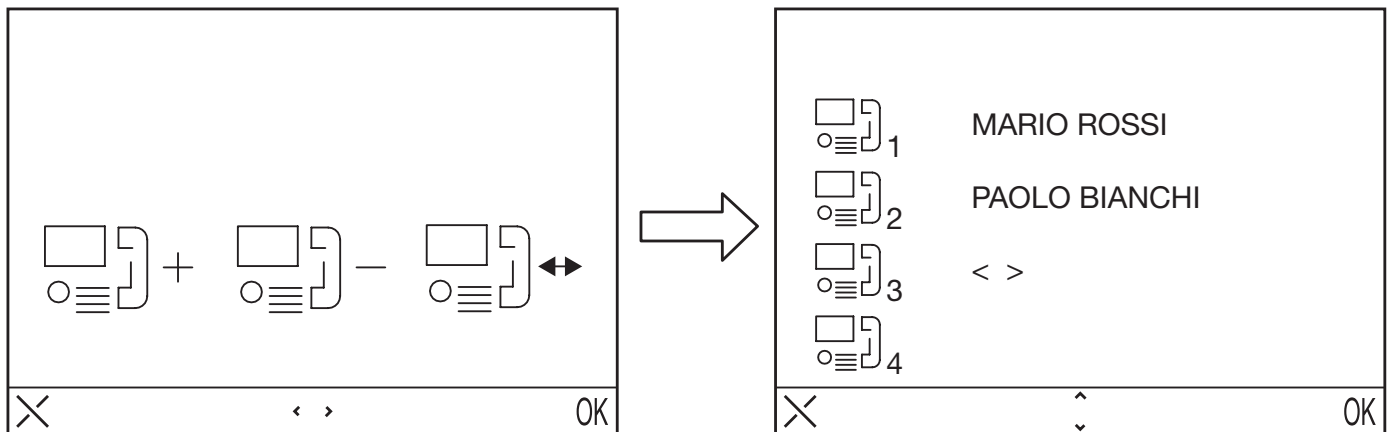
Per aggiungere un nome alla rubrica:

- Premere il tasto **MENU** per accedere al menu.
- Selezionare l'icona  e premere OK.
- Selezionare l'icona  premere OK e selezionare l'icona .
- Selezionare il record che si vuole editare tra i 32 disponibili e premere OK



- Dopo aver selezionato il record, selezionare il tipo di funzione che si desidera impostare e premere OK, le possibili funzioni sono:
 - Chiamata interna  : Chiamata all'interno dello stesso appartamento
 - Chiamata esterna  : Chiamata all'esterno dell'appartamento ma all'interno della stessa colonna videocitofonica
 - Richiesta speciale  : Richiesta a decodifica speciale
 - Chiamata al centralino  : Chiamata al centralino di portineria

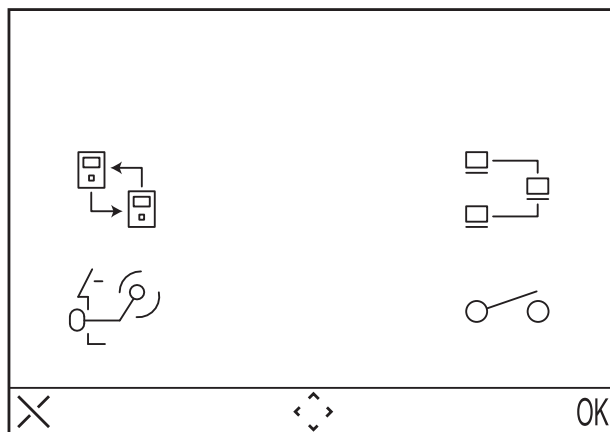

- Inserire il nome che si vuole assegnare alla chiamata utilizzando i tasti direzionali (▲ e ▼ selezionano il carattere, ◀ e ▶ spostano il cursore, X cancella) e premere OK per confermare.

 Le figure seguenti mostrano l'esempio relativo ad una chiamata all'interno dello stesso appartamento.

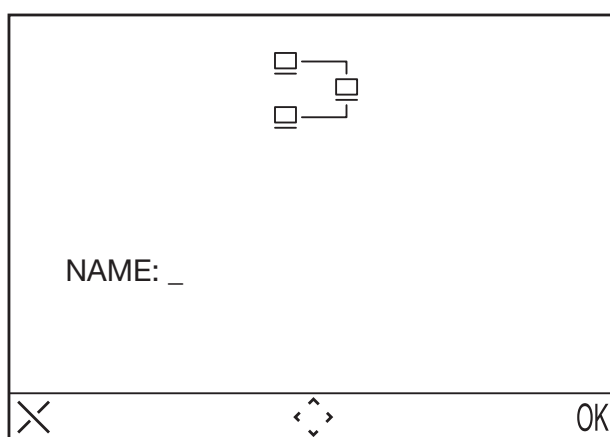

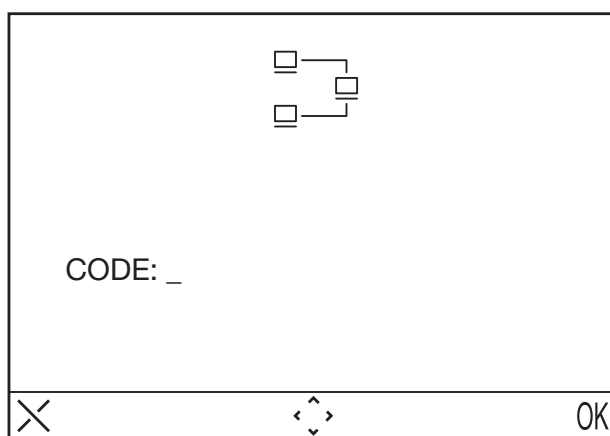

- Inserire il codice utilizzando i tasti direzionali ▲ e ▼ selezionano il carattere, ◀ e ▶ spostano il cursore; X cancella) e premere OK per confermare.
 - Per le chiamate interne i codici ammissibili vanno da 0 a 15
 - Per le chiamate esterne inserire i codici alfanumerici (A÷Z, 0÷9)
 - Per le funzioni speciali i codici ammissibili vanno da 1 a 249
 - Per le chiamate a centralino non è necessario specificare il codice.

 Per i codici, fare riferimento all'installatore del sistema.



Modificare un record della rubrica



Per modificare un record della rubrica:

- Premere il tasto **MENU** per accedere al menu.
- Selezionare l'icona  premere OK.
- Selezionare l'icona  premere OK e selezionare l'icona .

- Selezionare il record che si vuole modificare e premere OK.
- Dopo aver selezionato il record procedere così come indicato al paragrafo precedente “aggiungere un record alla rubrica”





Cancelare un record della rubrica

Per cancellare un record della rubrica:

- Premere il tasto **MENU** per accedere al menu.
- Selezionare l'icona  e premere OK.
- Selezionare l'icona  premere OK e selezionare l'icona  - .
- Selezionare la record che si vuole eliminare e premere OK.





SCELTA MELODIA

In questo menu l'utente può scegliere tra 5 differenti melodie sia per le chiamate citofoniche che per le chiamate al piano. Per selezionare le melodie:

- Premere il tasto **MENU** per accedere al menu.
- Selezionare l'icona  e premere OK.
- Selezionare l'icona  premere OK
- Selezionare la suoneria che si vuole impostare:  (suoneria chiamata)  (suoneria chiamata al piano).
- Selezionare la melodia che si desidera utilizzando i tasti direzionali Destra/Sinistra.
- Premere OK per confermare.







REGOLAZIONI AUDIO

In questo menu è possibile regolare il volume della suoneria, il volume della fonia ed il beep dei tasti.

- Premere il tasto **MENU** per accedere al menu.
- Selezionare l'icona  e premere OK.
- Selezionare l'icona  e premere OK
- Selezionare l'icona  per regolare il volume della suoneria utilizzando i tasti direzionali Destra/Sinistra, selezionare + per regolare il volume della fonia, e selezionare BEEP per attivare o meno il beep dei tasti.
- Una volta definiti i settaggi premere OK per confermare.

REGOLAZIONI VIDEO

In questo menu è possibile regolare luminosità, contrasto, colore ed i temi (5 temi disponibili) del menu

- Premere il tasto **MENU** per accedere al menu.
- Selezionare l'icona  e premere OK.
- Selezionare l'icona  premere OK
- Selezionare l'icona  per regolare la luminosità utilizzando i tasti direzionali Destra/Sinistra, selezionare  per regolare il contrasto, selezionare  per regolare il colore e selezionare  per selezionare il tema desiderato.
- Una volta definiti i settaggi premere OK per confermare.

RESET

In questo menu è possibile resettare il dispositivo e riportare tutte le impostazioni ai valori di fabbrica.

- Premere il tasto **MENU** per accedere al menu.
- Selezionare l'icona  e premere OK.
- Selezionare l'icona **RESET** e premere OK
- Selezionare **YES** per confermare il reset o selezionare **NO** per tornare indietro.

 *L'operazione di Reset non cancella la rubrica*

CARATTERISTICHE TECNICHE

Tensione di alimentazione:	48 ÷ 54Vcc
Assorbimento a riposo:	1mA max
Assorbimento max:	160mA max
Temperatura di funzionamento:	-5°C ÷ +45°C
Conformità normative.....	EN61000-6-3, EN61000-6-1

Видеодомофон Aiko Ref. 1716/3 и /4 разработаны для использования в системе Ipvoice .

ОПИСАНИЕ КОМПОНЕНТОВ МОНИТОРА

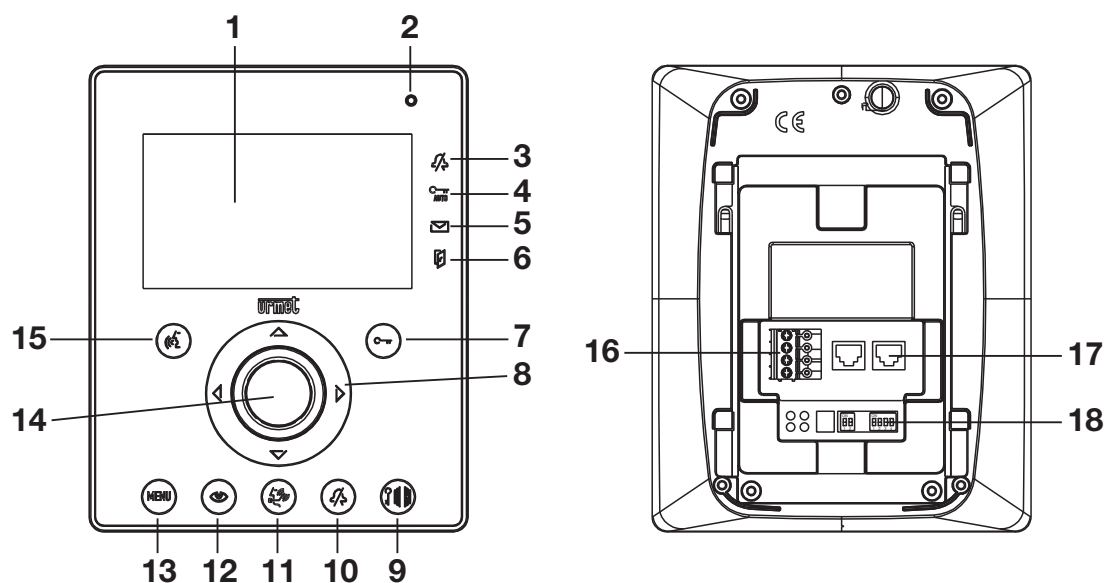

- | | |
|--|--|
| <p>1 - Экран
 2 - Микрофон
 3 - Индикатор отключения микрофона (зеленый)
 4 - Индикатор автоматическое открывавние двери активно (зеленый)
 5 - Индикатор наличия сообщений зеленый
 6 - Индикатор открытой двери или отсутствия на месте (красный)
 7 - Открыть дверь - или в контексте меню ОК
 8 - Кнопки навигации по меню
 9 - Открыть главный вход</p> | <p>10 - Отключение звонка (MUTE)
 11 - Вызов консьержа
 12 - Активация и переключение видеокамер
 13 - Меню
 14 - Динамик
 15 - Включить/выключить аудио (в контексте меню) X
 16 - Клеммы для подключения дополнительной кнопки звонка или сигнала тревоги
 17 - RJ разъем для подключения к системе
 18 - dip переключатель конфигурирования монитора (см.инструкцию по инсталляции)</p> |
|--|--|

ХАРАКТЕРИСТИКИ

ПРИЕМ ВЫЗОВА И ПЕРЕКЛЮЧЕНИЕ ВИДЕО

Монитор зазвонит и экран включится автоматически при получении аудио или видео вызова. Тон сигнала будет зависеть от источника вызова:

- Панель вызова главного входа
- Дополнительная панель вызова
- Интерком
- Звонок от кнопки на этаже
- Консьерж:

Если вызов поступил от панели вызова, то всегда можно открыть замок без установления соединения. Если в квартирах установлено несколько мониторов, то они звонят последовательно. Пользователю с номером 0 также доступно видео изображение, если вызов пришел от панели с видеокамерой. В этом случае в течение времени ожидания ответа, пользователи остальных мониторов также могут активировать видео, нажав на кнопку активации видеокамер 

Изображение с видеокamеры панели вызова будет отображаться только на экране ответившего видеодомофона.

ОТВЕТ НА ВЫЗОВ

Нажатием на кнопку , пользователь устанавливает соединение с вызывающей стороной (кнопка мигает) при повторном нажатии кнопки соединение разрывается и экран гаснет.

Активация одностороннего аудиоканала (push to talk)

Если при соединении между панелью вызова и видеодомофоном возникают помехи, то можно устанавливать односторонний аудиоканал к и от панели вызова.

После ответа на звонок нажмите и удерживайте кнопку





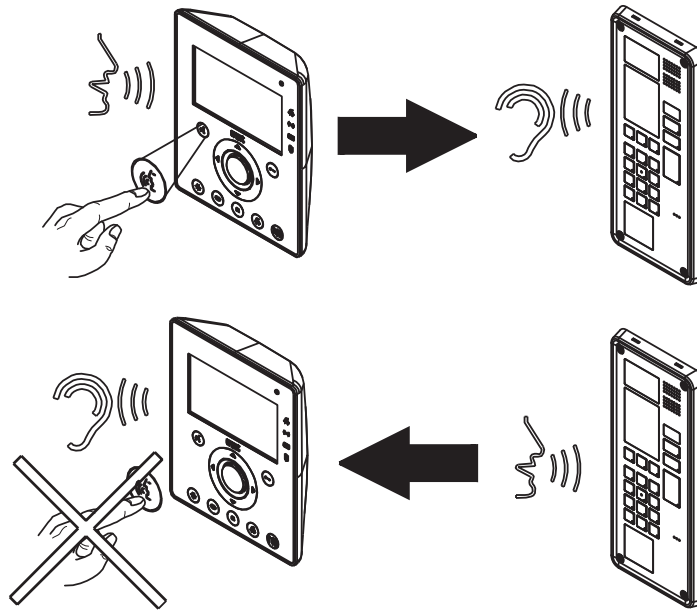

Говорите. Чтобы услышать вызывающего абонента нажмите кнопку  еще раз и удерживайте.





Для разрыва соединения нажмите  коротко.

ОТКРЫВАНИЕ ЗАМКА И ИНДИКАТОР ОТКРЫТОЙ ДВЕРИ

В любой момент  в соответствии с запрограммированным режимом открывания (free or secret), входная дверь или ворота могут быть открыты нажатием на кнопку  или , соответственно.

Если на панели вызова установлен сенсор открытой двери (и при этом сервис отсутствия дома не активен  индикатор покажет открыта дверь или нет (горит красным при открытой двери).

ОТКЛЮЧЕНИЕ ЗВОНКА

Данная функция позволяет отключить звонок. Чтобы активировать функцию, нажмите . Когда функция активна, то индикатор  включен, и, если, поступил вызов, то устройство не звонит.

ДОПОЛНИТЕЛЬНЫЙ ЗВОНОК

На видеодомофоне есть дополнительные клеммы (S+, S-) для подключения дополнительного звонка или реле. При поступлении вызова звонок активируется.

НАСТРОЙКА АУДИО/ВИДЕО В ПРОЦЕССЕ СОЕДИНЕНИЯ

При поступлении вызова или в процессе соединения, можно настроить параметры аудио/видео нажав кнопку **MENU**, появится следующий экран:

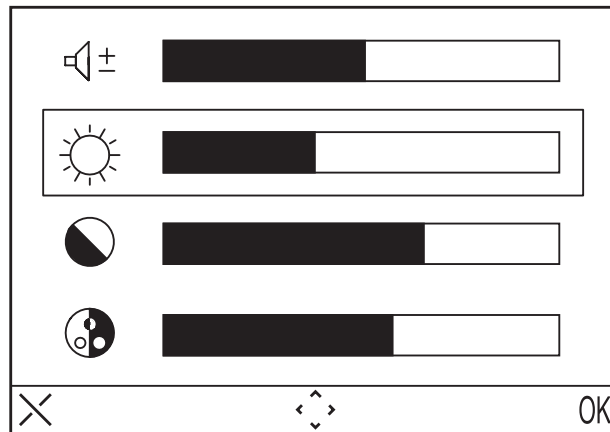

Меню будет отображаться поверх изображения от видеокamеры панели вызова.

- Выбор \pm параметра громкости яркости контраста насыщенности стрелочками вверх/вниз
- Выбор значения параметра стрелочками вправо/влево.
- Нажмите (OK) для подтверждения или (X) для отмены или MENU для выхода в меню установок.

ВЫЗОВ ОТ КНОПКИ ЗВОНКА

К монитору может быть подключена кнопка дверного звонка. Если вызов приходит от кнопки звонка, то монитор зазвонит, но экран при этом будет выключен. Пользователь может сам задать мелодию звонка.

АКТИВАЦИЯ ВИДЕОКАМЕР

Функция активации видеокamер позволяет просматривать изображение с видеокamер, закрепленных при настройке сервера системы. Нажмите на и ждите пока изображение не появится на экране монитора; Нажмите еще раз кнопку чтобы переключиться на изображение следующей камеры. Изображение с камер будет появляться в соответствии с настройками на системном сервере.

Нажмите кнопку чтобы активировать аудиоканал к панели вызова для прослушивания микрофона.

Нажмите еще раз на кнопку чтобы активировать двухсторонний аудиоканал и начать разговор .

Если на кнопку активации аудиоканала нажать в 3 раз то соединение будет разорвано.

Функция активации камер недоступна, если система занята другим соединением. В этом случае видеодомофон издаст предупреждающий сигнал.

ВЫЗОВ КОНСЬЕРЖА

Данная функция позволяет установить соединение с пультом консьержа: нажмите на кнопку вызова чтобы соединиться с консьержем.



Вызов пульта консьержа только аудио .

ИНТЕРКОМ

Интерком с использование адресной книги

Устройство позволяет вызвать одного из 32 абонентов интерком.

Существует два типа вызовов Интерком - внутри тех же апартаментов и вызво апартаментов, находящихся в одном райзере (стояке).

DS1716-008

Для вызова абонента из адресной книги:

- Нажмите кнопку **MENU**.
- Выберите иконку  и нажмите ОК.
- Выберите пользователя и нажмите ОК.
- После послышки вызова экран выключится.

 Если система занята, то пользователь не получит доступа в меню.

Интерком с использованием кнопок быстрого доступа

Первые 8 пользователей из адресной книги могут быть вызваны при помощи кнопок быстрого доступа; Ассоциация пользователей и кнопок следующая

User 1 - 	User 5 - 
User 2 - 	User 6 - 
User 3 - 	User 7 - 
User 4 - 	User 8 - 

Выберите пользователя кнопкой быстрого доступа, а затем нажмите на кнопку . Если система занята, то раздастся предупреждающий сигнал.

 Вызова Интерком только аудио.

ПОДКЛЮЧЕНИЕ УСТРОЙСТВА ДЛЯ СЛАБОСЛЫШАЩИХ

Монитор имеет возможность для подключения устройств для слабослышащих. Совместимым устройством является устройство для слабослышащих с “Т” функцией

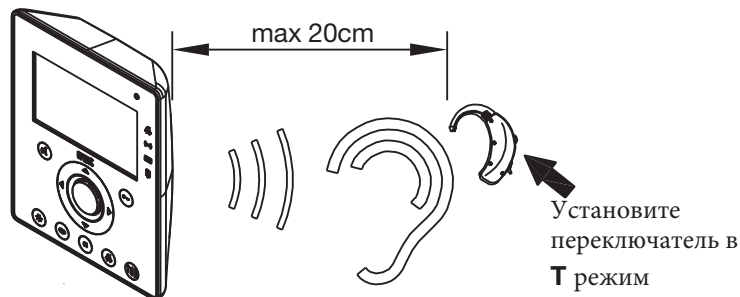

МЕНЮ

Для доступа в главное меню видеодомофона нажмите кнопку **MENU**. На экране отобразится:

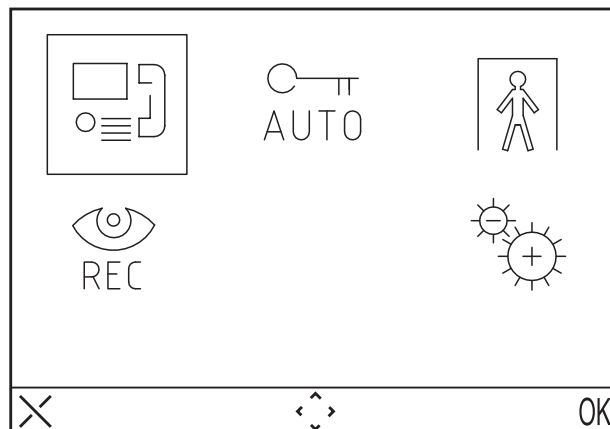

Для возврата устройства в режим ожидания, нажмите и удерживайте кнопку X в течение 3 секунд.

 Если система занята, то устройство не включится.

МЕНЮ ВЫЗОВОВ

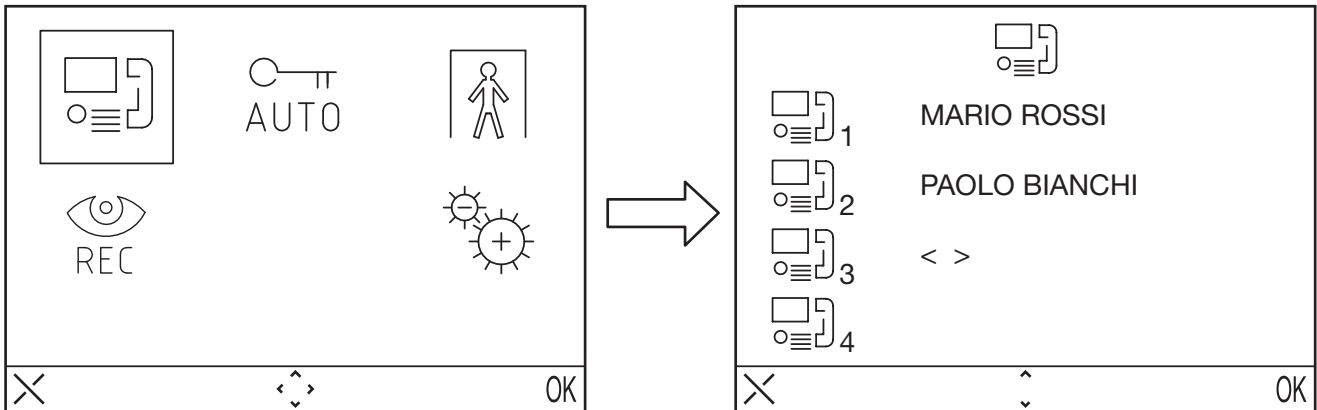

В данном меню пользователь может вызвать абонента по имени записанном в директории.

- Нажмите кнопку **MENU** для доступа в меню.
- Выберите символ  и нажмите ОК
- Выберите имя пользователя стрелочками и нажмите ОК
 - При начале установления соединения экран монитора погаснет.





АВТОМАТИЧЕСКОЕ ОТРЫВАНИЕ ДВЕРИ

Автоматическое открывание двери позволяет открыть дверь сразу после поступления вызова:

- Нажмите кнопку **MENU**.
- Выберите симв.  и нажмите ОК. Если функция активна, то загорится  светодиод.

ИНДИКАТОР ОТСУТСТВИЯ НА МЕСТЕ

Сервис отсутствия на месте информирует систему об отсутствии пользователя в апартаментах. Активация функции доступна с устройства с номером INT = 0:



- Нажмите кнопку **MENU**.
- Нажмите кнопку  и затем ОК. Если функция активна, то индикатор  будет медленно мигать.

АВТООТВЕТЧИК

Если есть записанные сообщения то индикатор  Будет медленно мигать: чтобы проверить сообщения

- Нажмите **MENU**.
- Нажмите кнопку  и затем ОК.

 Меню отобразится только, если система свободна.

- Нажмите кнопку  чтобы прослушать сообщения автоответчика.
- Нажмите кнопку  для перехода к следующему сообщению.
- Удерживайте кн.  нажатой, чтобы удалить сообщение.

 Устройство сохраняет 11 сообщений с длительностью до 10 секунд.

Функция отображения и удаления сообщений доступна в течение 60 секунд. По истечении 60 секунд видеодомофон перейдет в режим ожидания. Чтобы активировать режим до истечения 60 секунд нажмите на кнопку 

НАСТРОЙКИ

Для доступа в меню настроек нажмите кнопку **MENU** и выберите значок .

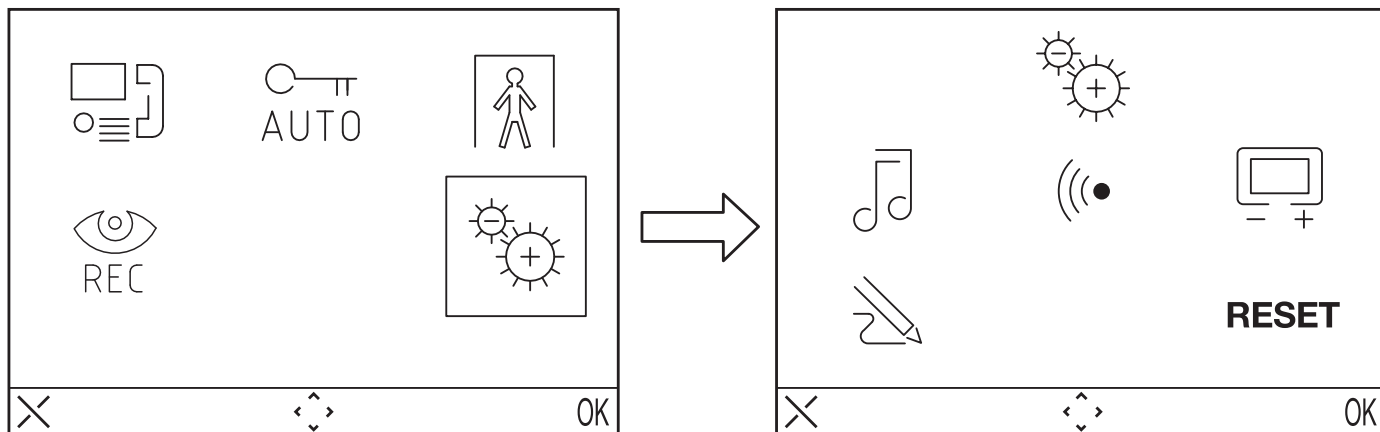



 Если система занята, то меню недоступно.





АДРЕСНАЯ КНИГА

Содержит 32 записи для вызова пользователей, консьержа или специальных функций.

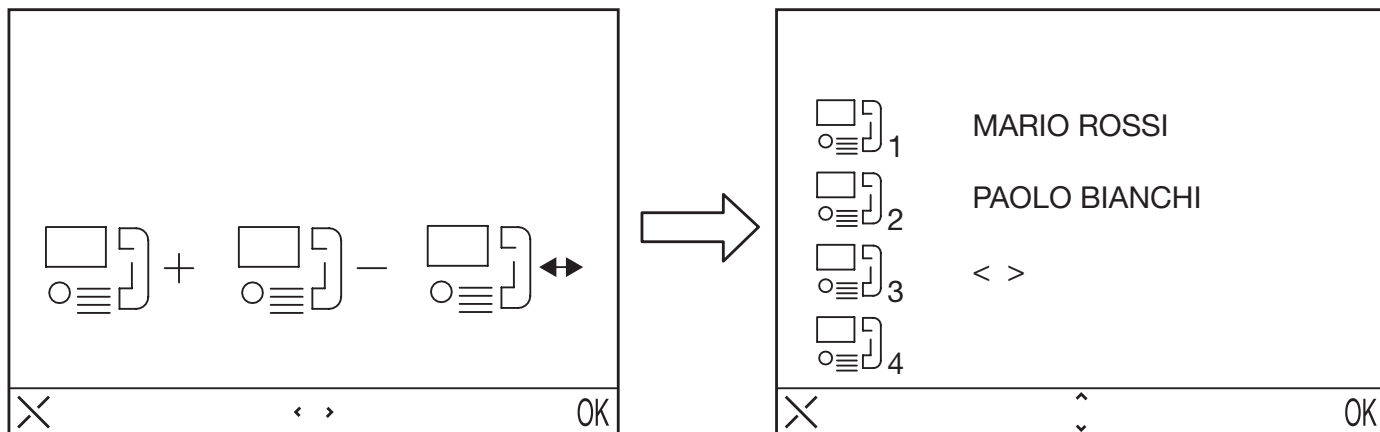
Добавить запись в книгу:

- Нажмите кнопку **MENU** для доступа в меню.
- Нажмите кнопку  и затем нажмите **OK**.
- Выберите значок , нажмите **OK** и выберите  +
- Выберите запись для редактирования и нажмите **OK**.



- Выберите запись, затем выберите тип функции для конфигурирования и нажмите **OK**; возможны следующие функции:
 - Интерком  : внутри апартаментов
 - Вызов  : абонента из других апартаментов, но в одном райзере (стояке).
 - Спецкоманда  : вызов функции декодера специальных функций
 - Вызов консьержа  : вызов пульта консьержа.

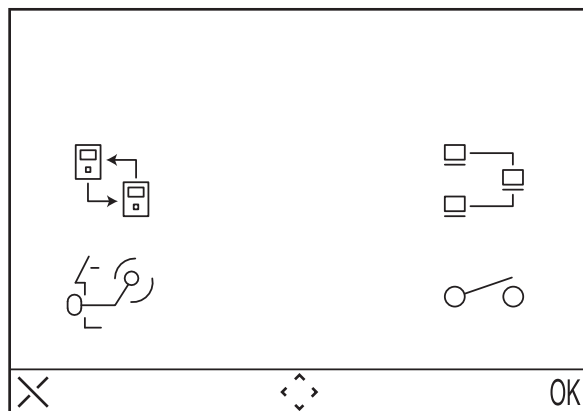

- Выберите имя из книги, закрепленное за вызовом с помощью кнопок и для выбора символа, и для перемещения курсора и X для удаления) и нажмите OK для подтверждения.

На рисунке отображен пример для вызова устройства внутри апартаментов.

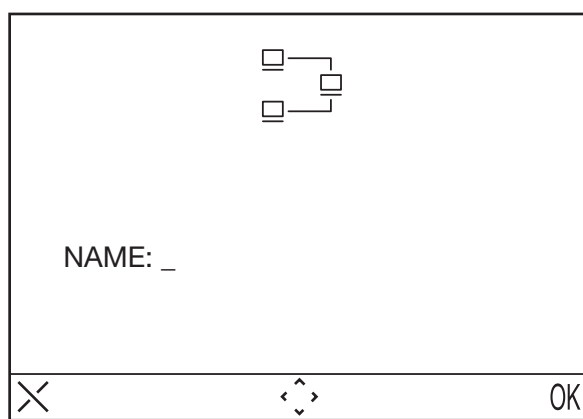

- Введите код, используя символьные кнопки и для выбора символа и для перемещения курсора, и X для удаления) и нажмите OK для подтверждения.

- Для внутренних вызовов от 0 до 15

Для внешних вызовов буквенно-цифровое значение (A÷Z, 0÷9)

Для специальных функций от 1 до 249

Для вызова консьержа код не нужен.

Коды можно уточнить у установщика системы.

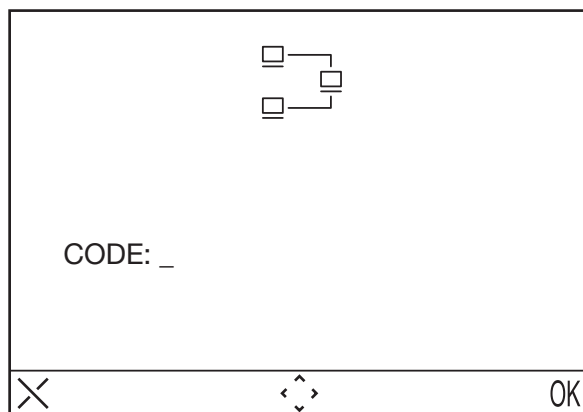



Изменение записи в директории

- Нажмите кнопку **MENU** .
- Выберите значок и нажмите OK.
- Выберите значок , нажмите OK и выберите значок .
- Выберите запись для изменения и нажмите OK.





- После добавления записи выполните последовательность как описано в параграфе "добавление записи в книгу".

Удаление записи в директории:

- Нажмите кнопку **MENU**.
- Выберите значок  и нажмите ОК.
- Выберите значок , нажмите ОК и выберите значок  - .
- Выберите запись для удаления и нажмите ОК.





ВЫБОР ТОНА ЗВОНКА

В данном меню можно выбрать до 5 различных тонов звонка. Для выбора тона звонка:

- Нажмите кнопку **MENU** для доступа в меню.
- Нажмите значок  и нажмите ОК.
- Выберите значок , и нажмите ОК.
- Выберите тип звонка для настройки и нажмите  (тон вызова)  (дверной звонок).
- Выберите тон звонка кнопками влево/вправо и нажмите ОК .
- Нажмите ОК для подтверждения.







НАСТРОЙКИ АУДИО

В данном меню можно настроить громкость звонка, динамика или звука кнопок.

- Нажмите кнопку **MENU**.
- Выберите значок  и нажмите ОК.
- Выберите значок  и нажмите ОК.
- Выберите значок  для настройки громкости кнопками влево/вправо, выберите значок  для настройки громкости аудио, и выберите **BEEP** чтобы включить/выключить звук кнопок. Нажмите ОК для подтверждения.

НАСТРОЙКИ ВИДЕО

В данном меню можно настроить яркость контрастность, насыщенность и выбрать тему (5 тем доступно).

- Нажмите кнопку **MENU** .
- Выберите значок  Нажмите ОК .
- Выберите значок  Нажмите ОК .
- Выберите значок  для настройки яркости кнопками влево/вправо, выберите значок  контрастность или  насыщенность или значок  для выбора темы.
- Нажмите ОК для подтверждения.

ВОЗВРАТ К ЗАВОДСКИМ НАСТРОЙКАМ

В данном меню можно вернуть устройство к заводским настройкам.

- Press the button **MENU** to access the menu.
Выберите значок  и нажмите ОК
- Выберите значок **RESET** и нажмите ОК .
- Выберите **YES** для подтверждения или **NO** для возврата.

 Возврат к заводским установкам не затрагивает содержимое адресной книги.

ТЕХНИЧЕСКИЕ ХАРАКТЕРИСТИКИ

Напряжение источника питания:	48 ÷ 54Vdc
Потребление в режиме ожидания:	1mA max
Максимальное потребление:	160mA max
Рабочий диапазон температур:	-5°C ÷ +45°C